

# TRT 44

## TRT 44 L - TRT 44 LP



TRT 44: ruote opzionali  
TRT 44: optional wheels  
TRT 44: roulettes en option  
TRT 44: optionale Räder  
TRT 44: ruedas opcionales

		TRT 44	TRT 44 L	TRT 44 LP
Potenza installata - Installed power - Alimentation - Installierte Leistung - Potencia instalada	kW (HP)	4,4	8,4	8,4
Consumo - Absorption - Consommation - Verbrauch - Consumo	kW (HP)	1,88	3,36	3,36
Velocità nastro - Belt speed - Vitesse du convoyeur - Bandgeschwindigkeit - Velocidad cinta	m/min	2 - 30	2 - 30	2 - 30
Produttività - Output - Productivité - Produktionsausbringung - Productividad	units/min	max 35	max 35	max 35
Dimensioni vassoio - Tray size - Dimensions plateau - Abmessungen der Schale - Dimensiones bandeja	mm max	325x265x100 h	325x265x100 h	325x265x190 h
Temperatura - Temperature - Température - Temperatur - Temperatura	°C	max 180	max 180	max 180
Peso netto - Net weight - Poids net - Nettogewicht - Peso neto	kg	120	190	190

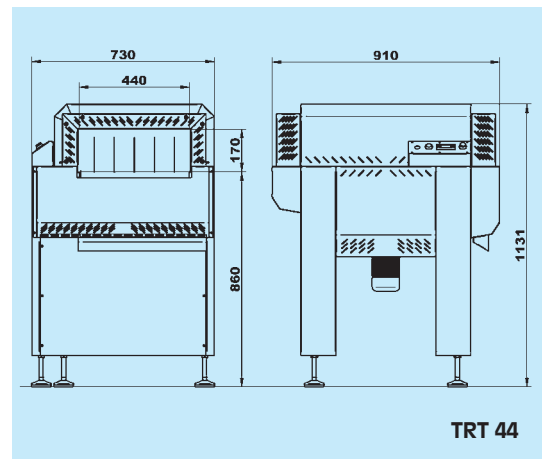

# TRT 44 - TRT 44 L - TRT 44 LP



## TUNNEL DI TERMORETRAZIONE AD ARIA.

In linea con macchine confezionatrici, effettuano la fase di termoretrazione, per produrre confezioni perfette in tempi molto brevi, con la massima flessibilità, affidabilità, sicurezza, facilità di uso e manutenzione.

Disponibili in tre versioni:

**TRT 44** inox  
**TRT 44 L** versione lunga, inox  
**TRT 44 LP** versione lunga, verniciata

- Possono essere messi in linea con macchine confezionatrici del tipo flow pack o "L" sealer
- Montati su telaio con piedini regolabili
- Distribuzione equilibrata dei flussi di aria calda; termoretrazione uniforme, per il migliore aspetto della confezione
- Regolazione elettronica della temperatura
- Sensibile risparmio sui consumi di energia
- Coibentazione in classe A1, senza leganti organici: nessun rilascio di cattivi odori e gas nocivi
- Minimo riscaldamento del prodotto
- Alta velocità di produzione; regolazione della velocità di scorrimento del nastro
- Comandi con N.V.R. a bassa tensione (24 V)

- A richiesta**
- Ruote con freno
  - Voltaggi speciali, 60 Hz

**COMPACT HOT AIR TUNNELS SHRINK WRAPPER.**  
 Extreme ease of use and maintenance are the hallmarks of this very quick processing, reliable and safe heat shrink wrapper.

Three-versions available:

**TRT 44** stainless steel  
**TRT 44 L** stainless steel, long version  
**TRT 44 LP** painted, long version

- Perfectly capable of working on line with flow packers or L sealers
- Mounted on a frame with adjustable feet
- One balanced hot air flow tunnel for even shrinking throughout and hence crinkle-free packaging
- Electronic temperature adjustment
- Great energy saving
- A1 class, organic glue-free insulation for guaranteed odourless and toxic gas-free shrink wrapping
- Product heating minimisation
- Conveyor belt adjustable high processing speed
- Low voltage controls (24 V)

- On request**
- wheels with brake
  - Special voltages, 60 Hz

## TUNNELS DE THERMORETRACTION A AIR.

En ligne avec des machines emballeuses, ils effectuent la phase de thermorétraction, pour produire des emballages parfaits dans des temps très courts, avec le maximum de flexibilité, de sécurité, de facilité et d'utilisation et d'entretien.

Disponibles en trois versions:

**TRT 44** inox  
**TRT 44 L** version longue, inox  
**TRT 44 LP** version longue, peinte

- Ils peuvent être mis en ligne avec des machines emballeuses du type flow pack ou "L" sealer
- Montés sur châssis à pieds réglables
- Distribution équilibrée des flux d'air chaud, thermorétraction uniforme, pour un meilleur aspect de l'emballage
- Réglage électronique de la température
- Economies d'énergie sensibles
- Isolation en classe A1, sans liants organiques: aucun dégagement de mauvais odeurs ni gaz nocifs
- Moindre réchauffement du produit
- Haute vitesse de production, réglage de la vitesse de défilement du convoyeur
- Commandes avec N.V.R. basse tension (24 V)

- Sur demande**
- Roulettes dotées de frein
  - Tensions spéciales, 60 Hz

## LUFT-SCHRUMPFTUNNEL.

Der Tunnel wird in Linie mit Verpackungsmaschinen installiert und führt die Thermo-schrumpffase aus, sodass perfekte Packungen in sehr kurzen Zeiten bei maximaler Flexibilität, Zuverlässigkeit, Sicherheit sowie Bediener- und Wartungsfreundlichkeit hergestellt werden können.

Verfügbar in drei Versionen:

**TRT 44** Edelstahl  
**TRT 44 L** lange Version, Edelstahl  
**TRT 44 LP** lange Version, gestrichen

- Kann man verbinden in Linie mit Verpackungsmaschinen vom Typ Flow Pack oder "L" Sealer
- Montiert auf Rahmen mit verstellbaren Stützfüßen
- Die ausbalancierte Verteilung der Heißluftströme und die gleichmäßige Thermo-schrumpfung gewährleisten das optimale äußere Erscheinungsbild
- Elektronische Temperaturregelung
- Deutliche Energieersparnis
- Wärmesolierung in Klasse A1, ohne organische Bindemittel: Es werden keine unangenehmen Gerüche oder gesundheitsschädlichen Gase

freigesetzt

- Minimale Erwärmung des Produkts
- Hohe Produktionsgeschwindigkeit, Einstellung der Bandlaufgeschwindigkeit
- Niederspannungssteuerungen (24V) mit N.V.R.

**Auf Anfrage**

- Räder mit Bremse
- Spezialspannungen, 60 Hz

## TUNELES DE TERMOCONTRACCION DE AIRE.

En línea con máquinas empaquetadoras, efectúa la fase de termocontracción para producir envolturas perfectas en tiempos muy cortos. Con la máxima flexibilidad, confiabilidad, seguridad, facilidad de uso y mantenimiento.

Disponibile in tres versiones:

**TRT 44** inox  
**TRT 44 L** versión larga, inox  
**TRT 44 LP** versión larga, pintada

- Puede instalarse en línea con máquinas empaquetadoras tipo flow pack o "L" sealer
- Montados en bastidor con pies regulables
- Distribución equilibrada del flujo de aire caliente; termocontracción uniforme para un mejor aspecto del paquete
- Regulación electrónica de la temperatura
- Sensible ahorro en el consumo de energía
- Aislación tipo/clase A1, sin componentes orgánicos: no produce malos olores ni gases nocivos
- Mínimo calentamiento del producto
- Alta velocidad de producción; regulación de la velocidad de la cinta transportadora
- Comando con N.V.R. a baja tensión (24 VDC)

- Bajo pedido**
- Ruedas con freno
  - Voltajes especiales, 60 Hz

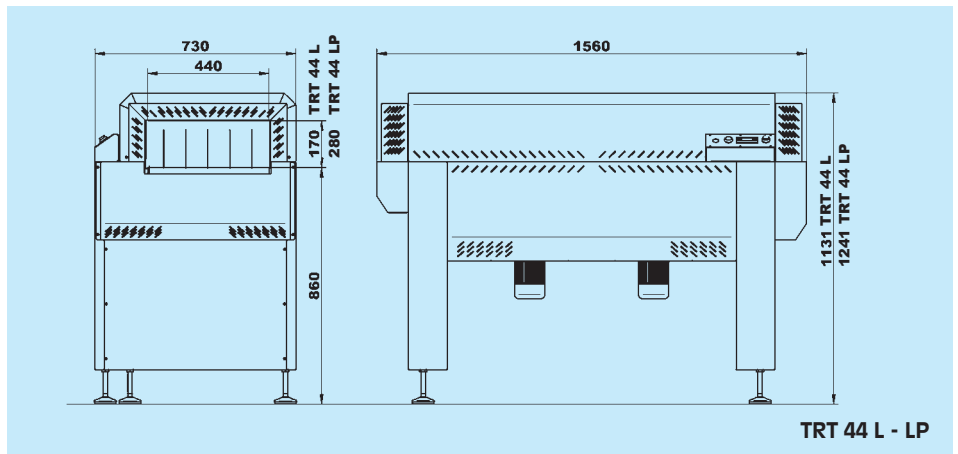

**la Minerva**  
 food service equipment



la Minerva di Chiodini Mario s.r.l.  
 via del Vetroia, 36 - Z.I. Roveri 2 - 40138 Bologna - Italy  
 tel. +39 051 530.174 - fax +39 051 535.327  
 laminerva@laminerva.it  
 www.laminerva.it

REG. N. 2714 UNI EN ISO 9001:2000